



Centre Aquatique Camille Muffat



direction des services
départementaux
de l'éducation nationale
Rhône
éducation
nationale

Circonscription de Meyzieu-Décines

Projet Natation CP

Téléchargeable ici : <http://www2.ac-lyon.fr/etab/ien/rhone/meyzieu/spip.php?article290>

SOMMAIRE

1- Les enjeux d'apprentissage	3
a- Une compétence à développer	3
b- Un vrai projet de classe avant, pendant et après la séance de piscine	4
2- Un travail en partenariat	5
3- Sécurité passive et sécurité active des élèves	6
4- L'unité d'apprentissage	7
a- Objectifs d'apprentissage	7
b- Déroulement du module	8
5- Annexes	17

Rédaction :
F. DELAY-GOYET CPC EPS
E. PROST BOUCLE BEESAN
Equipe des MNS de Décines

1- LES ENJEUX D'APPRENTISSAGE

a- Une compétence à développer :

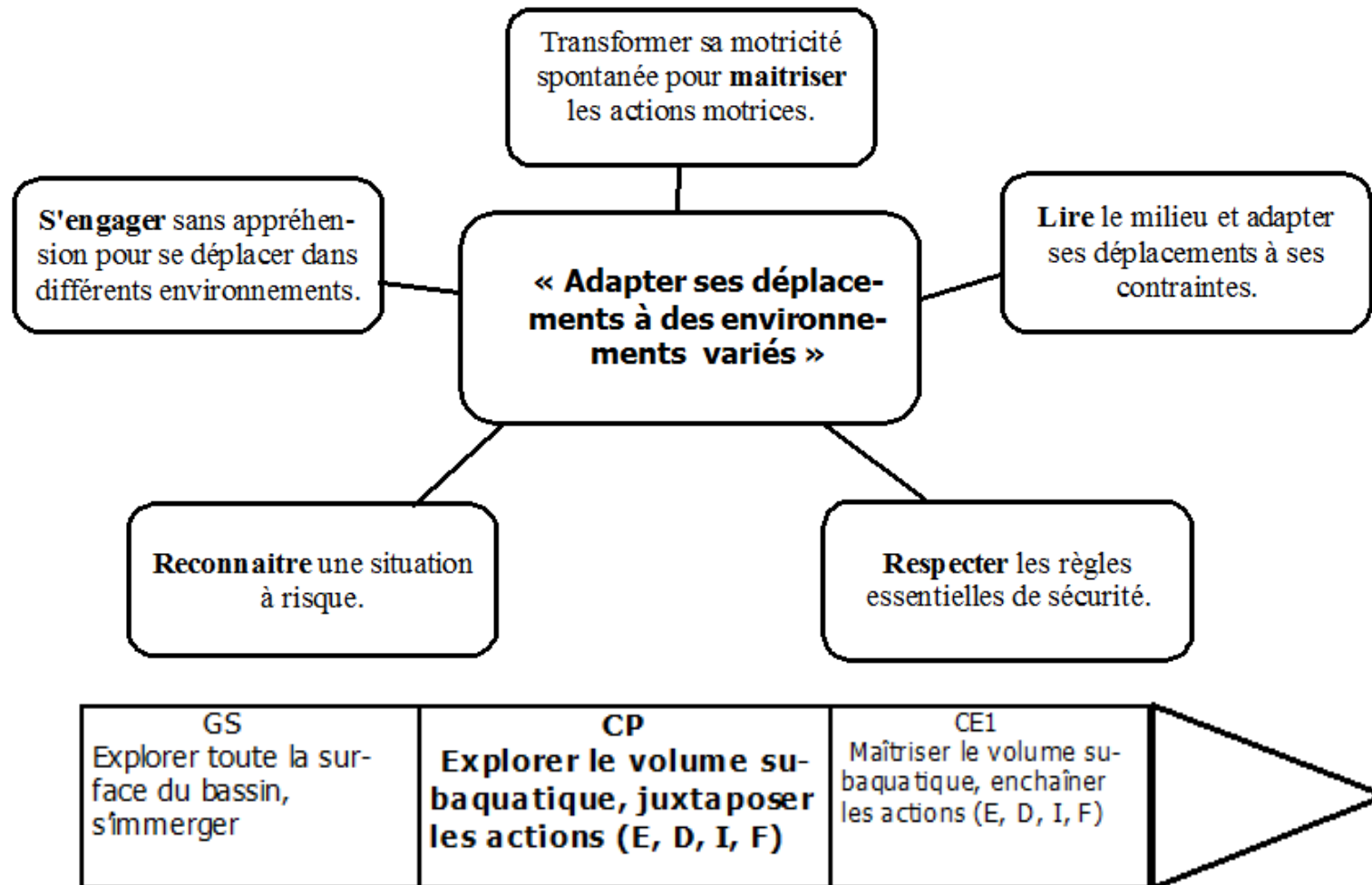

b- Un vrai projet de classe avant, pendant et après la séance de piscine :

→ POUR QUOI FAIRE ?

En CP, le travail en classe **avant/après** la séance est **indispensable** car il permet :

- **De gagner du temps d'activité** à la piscine : les élèves connaissent le dispositif, les règles, savent ce qu'ils ont à faire.
- D'aider les enfants à **mieux apprendre** en EPS : repérer ce qu'il est possible de faire, ce qu'ils ont fait, ce qu'ils se sentent capables d'essayer...
- D'aider les enfants à **apprendre dans d'autres disciplines** : langage, repérage dans l'espace...

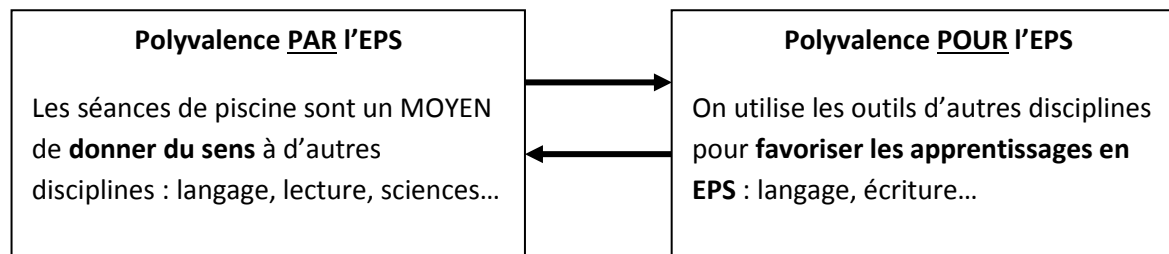

Source I. MARTINEZ CPC Annecy

→ COMMENT FAIRE ?

Avant la piscine : repérer le dispositif, (plan, photos), redire les règles, dire ce qu'on va faire (tâche, choix des tâches) ...

Après la piscine : dire, puis colorier/cocher ce qu'on a réussi.

On pensera à alterner **les tâches collectives orales** (avec un support visuel si possible : pictos, affiche, plan, photos...) et **les tâches individuelles** (repérer/coller/classer des actions, tracer son parcours...).

Les séances doivent avoir lieu **le plus près possible** de la séance de piscine. Toutefois, certaines séances moins axées sur la préparation/mémorisation de ce qui a été fait pendant la séance (lexique, arts visuels...) peuvent se faire de **manière décrochée** dans la semaine.

→ LE CAHIER DU NAGEUR :

L'apprentissage étant réparti sur 5 ans (GS, CP, CE1, CE2, CM1), l'idéal est d'avoir un **cahier du nageur** (ou cahier d'EPS) qui accompagne l'enfant sur ces 5 années. A défaut, un cahier du nageur ou d'EPS annuel permet de conserver les traces écrites, dessins, projets... de l'enfant, il est un support de langage, et il aide à l'information des familles (lien école/famille).

Le cahier du nageur en version Word et PowerPoint (pour usage au TNI) est téléchargeable ici :

<http://www2.ac-lyon.fr/etab/ien/rhone/mezieu/spip.php?article290>

2- UN TRAVAIL EN PARTENARIAT

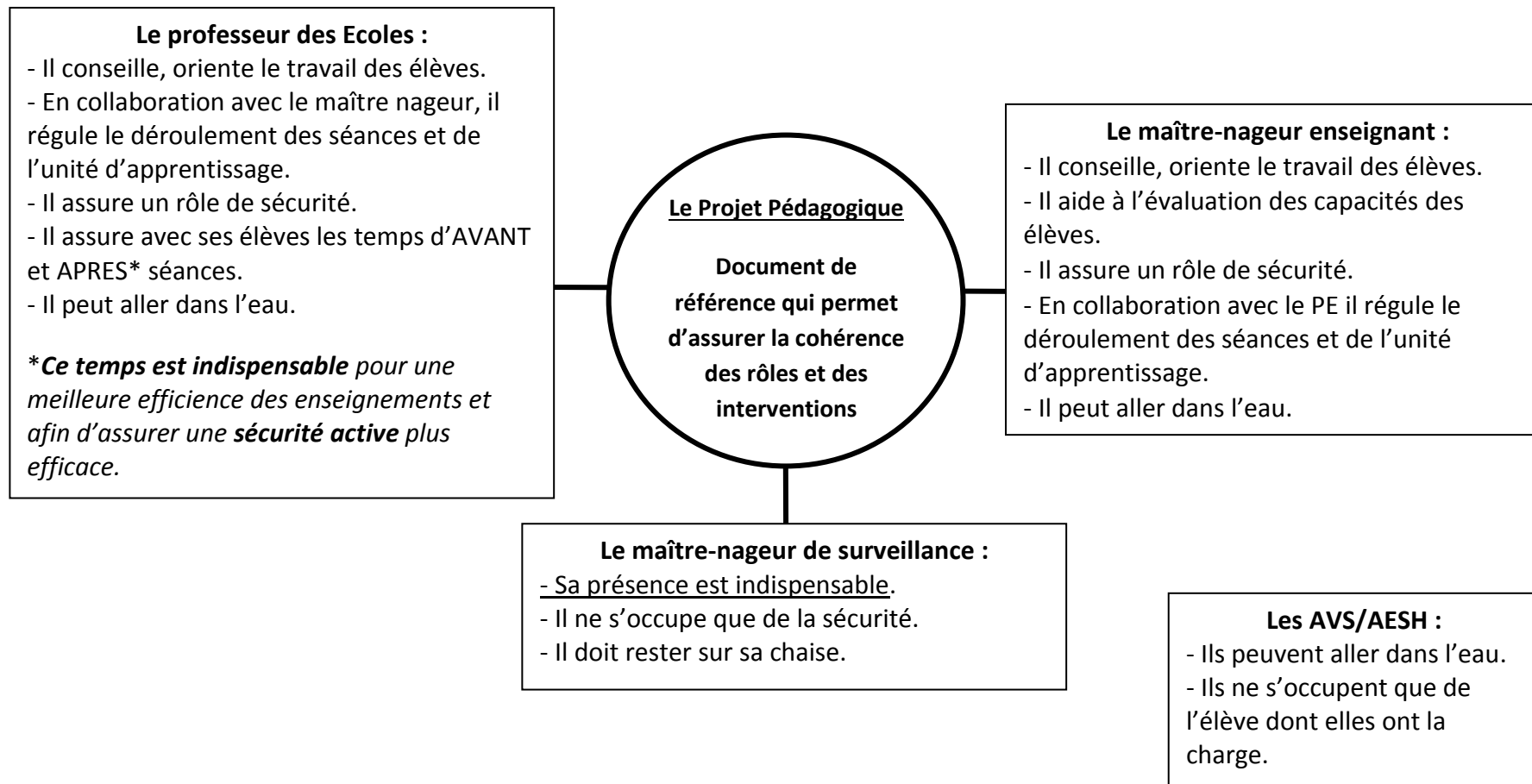

[Référence : Enseignement de la natation. Circulaire n° 2017-127 du 22-8-2017](#)

3- SECURITE PASSIVE ET ACTIVE DES ELEVES

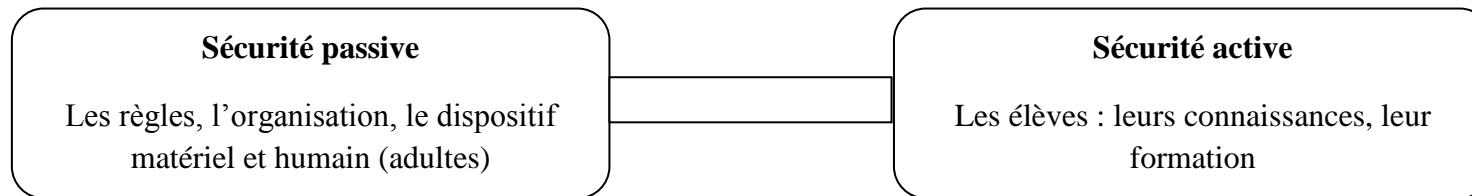

La sécurité passive, qui consiste à éliminer tous les facteurs de risque, doit être recherchée au maximum. Mais attention, elle **ne rend pas** les élèves autonomes, ils restent **dépendants des actions des adultes** pour être en sécurité.

Il faut donc également penser **une sécurité active**, qui permette aux élèves de connaître les dispositifs, les tâches à effectuer, **d'identifier les facteurs de risque**, de se connaître (connaître leurs limites) pour être capables à tout moment **d'ajuster leur action** en fonction de leurs capacités, du milieu, et des « circonstances » extérieures (partenaires, dispositif...).

L'objectif est de permettre à l'élève, **en fin de scolarité**, d'accéder à **une gestion autonome du risque** : c'est une éducation à la sécurité active.

Pour les détails Cf [Annexe n°1](#).

4- L'UNITE D'APPRENTISSAGE

a- Objectifs d'apprentissage :

En fin de module chaque élève doit être capable de sauter dans l'eau, de s'immerger puis de se déplacer sur 5 m.

NB : chaque élève réussira à son niveau : manière d'entrer dans l'eau, déplacement avec ou sans frite...etc

Ceci implique les apprentissages suivants :

CAPACITES	CONNAISSANCES	ATTITUDES
<p>1-Acquérir un répertoire moteur aquatique. Celui-ci est constitué par la transformation des repères du terrien en repères aquatiques :</p> <ul style="list-style-type: none"> - Accepter un nouvel équilibre (diminution voire suppression des appuis plantaires) - Construire des appuis sur des éléments de plus en plus mobiles - Se préparer à s'immerger (respiration aquatique) - S'allonger dans l'eau, se relâcher Cf tableau des tâches <p>2- Décrire et/ou représenter le parcours ou les actions prévues (langage, se repérer dans l'espace)</p>	<p style="text-align: center;">1- Les règles :</p> <ul style="list-style-type: none"> - Connaître les règles de sécurité - Connaître les règles d'hygiène et de santé <p style="text-align: center;">2- Les espaces :</p> <ul style="list-style-type: none"> - Connaître les différents espaces : locaux (vestiaires, douches, toilettes), zones du bassin <p style="text-align: center;">3- Le vocabulaire :</p> <ul style="list-style-type: none"> - Les éléments du dispositif (perche, cage, tapis...) - Les actions (entrer, se déplacer, s'immerger, sortir) <p style="text-align: center;">4- Sur l'activité :</p> <p>Savoir dire au moins un ou deux éléments importants que l'élève a appris :</p> <ul style="list-style-type: none"> - L'eau ne rentrera dans le corps que si on l'avale - On peut s'immerger jusqu'au cou, il n'arrivera rien - Mettre le visage ou la tête dans l'eau n'est pas risqué - Pour s'immerger de façon correcte, il faut inspirer et garder son air <p style="text-align: center;">5- Sur soi et sur son travail :</p> <ul style="list-style-type: none"> - Connaître le but et le critère de réussite de chaque action à réaliser - Connaître le résultat de ses actions (échec ou réussite) - Se rappeler de ses actions réalisées - Etre capable de faire un projet d'action 	<p style="text-align: center;">1- Respect des règles :</p> <ul style="list-style-type: none"> - Respecter les règles de fonctionnement - Respecter les consignes <p style="text-align: center;">2- Par rapport à son propre travail :</p> <ul style="list-style-type: none"> - Maîtriser ses émotions - Savoir se concentrer sur le but à atteindre et sur les critères de réussite - Accepter de faire et refaire - Etre capable de travailler seul pendant un temps donné <p style="text-align: center;">3- Par rapport aux autres :</p> <ul style="list-style-type: none"> - Faire attention aux camarades en train de réaliser leurs actions - Ne pas se moquer d'un camarade en difficulté

Adapté de : Equipe Départementale EPS

b- Déroulement du module :

Découverte S1 et S2	Référence S3 et S4	Structuration S5 à S12		Bilan S13 à S15	Réinvestissement S16
DISPOSITIF 1		S5 à S8 DISPOSITIF 2 : IMMERSIONS	S9 à S12 DISPOSITIF 3 : DEPLACEMENTS	DISPOSITIF 1	DISPOSITIF JEUX
<p><i>En classe avant :</i></p> <ul style="list-style-type: none"> - Présentation du dispositif (photos, plan) - Rappel des règles de sécurité et de fonctionnement. ▶ Cf cahier du nageur 	<p><i>En classe avant :</i></p> <ul style="list-style-type: none"> - Avant S4 : les élèves choisissent les actions les plus difficiles qu'ils pensent pouvoir réussir à la piscine. ▶ Cf fiche élève Réf/bilan <p><i>Le PE aide les élèves par ses observations lors des séances de découverte.</i></p>	<p><i>En classe avant :</i></p> <ul style="list-style-type: none"> - Les élèves essaient de se rappeler ce qu'ils ont réussi lors de la séance précédente (collectif au TBI ou individuel) ▶ Cf tableaux des tâches 	<p><i>En classe avant :</i></p> <ul style="list-style-type: none"> - Avant S15 : les élèves choisissent les actions les plus difficiles qu'ils pensent pouvoir réussir à la piscine. ▶ Cf fiche élève Réf/bilan <p><i>Le PE aide les élèves par ses observations lors des séances de structuration.</i></p>	<p><i>A la piscine :</i></p> <p>Plusieurs jeux sont proposés, au choix des élèves dans le bassin d'apprentissage et le bassin ludique.</p>	
<p><i>A la piscine :</i></p> <ul style="list-style-type: none"> - Les élèves essaient plusieurs parcours en respectant le sens de circulation (entrées/sorties), les règles d'or et de fonctionnement - Ils commencent à essayer plusieurs façons de faire différentes 	<p><i>A la piscine :</i></p> <ul style="list-style-type: none"> - S3 : les élèves essaient de réussir les actions les plus difficiles possibles (entrées, déplacements, immersions, équilibres) - S4 : Les élèves essaient de réussir leur projet fait en classe ▶ Cf fiche maître Réf/bilan 	<p><i>A la piscine :</i></p> <p>Les élèves essaient les parcours plusieurs fois pour s'entraîner et progresser (= réussir des actions plus difficiles)</p> <p><i>Le PE observe les élèves.</i></p> ▶ Cf fiche maître observation	<p><i>A la piscine :</i></p> <ul style="list-style-type: none"> - S13-S14 : les élèves se réapproprient le dispositif, ils essaient de réussir les actions les plus difficiles possibles (entrées, déplacements, immersions, équilibres) - S15 : les élèves essaient de réussir leur projet fait en classe ▶ Cf fiche maître Réf/bilan 		
<p><i>En classe après :</i></p> <ul style="list-style-type: none"> - Repérer sur une photo, le plan, les différents parcours empruntés par les élèves. - Faire l'inventaire des différentes manières de faire des élèves (entrées, immersions, déplacements). A l'oral, puis colorier ce qu'on a réussi sur sa fiche ▶ Cf tableaux des tâches 	<p><i>En classe après :</i></p> <ul style="list-style-type: none"> - Les élèves colorient ce qu'ils ont réussi. ▶ Cf fiche élève Réf/bilan 	<p><i>En classe après :</i></p> <p>Repérage de ce qui a été réussi.</p> ▶ Cf tableaux des tâches <p><i>Le PE aide les élèves par ses observations faites durant la séance.</i></p>	<p><i>En classe après :</i></p> <ul style="list-style-type: none"> - Comparaison avec la référence, mesure des progrès. ▶ Cf fiche élève Réf/bilan 		

Découverte (séances 1 et 2)

<p>OBJECTIF BUT</p>	<p>Réaliser <u>plusieurs fois</u> des parcours pour : 1-s'approprier le dispositif 2-s'approprier les règles de sécurité et de fonctionnement 3-commencer à essayer plusieurs manières de faire</p>
<p>DISPOSITIF</p> <p>Plusieurs parcours avec des entrées et sorties repérées</p> <p><i>(Cf plan pages suivantes)</i></p> <p>CRITERES DE REUSSITE</p> <p>- Respecter les règles d'or et de fonctionnement</p> <p>- Avoir essayé tous les parcours (avec adaptation des tâches si nécessaire)</p>	<p>DEROULEMENT, CONSIGNES</p>
	<p><u>En classe avant chaque séance :</u></p>
	<ul style="list-style-type: none"> - Présentation des dispositifs (plan et/ou photos) et des règles de sécurité : entrer et sortir de l'eau au signal des adultes, ne pas se bousculer, ne pas prendre appui sur un camarade, ne pas courir - Travail sur les peurs et les représentations : si je mets la tête dans l'eau, l'eau rentre-t-elle dans mon corps ? Si je lâche le bord, est-ce que je coule ?... - Travail sur les différentes manières d'entrer dans l'eau, de se déplacer, de s'immerger (décrire, lister, classer...).
	<p><u>A la piscine :</u></p>
	<ul style="list-style-type: none"> 1- « Vous devez essayer tous les parcours en respectant les règles de sécurité et de fonctionnement ». 2- Dans les parcours, vous devez essayer au moins 2 manières d'entrer dans l'eau, de vous déplacer, de vous immerger.
	<p><u>En classe après la séance :</u></p>
	<ul style="list-style-type: none"> - Travailler sur les émotions, les représentations liées à l'activité. - Travailler sur les règles de sécurité, d'hygiène - Commencer à faire l'inventaire de toutes les manières d'entrer dans l'eau, se déplacer, s'immerger

► [Cahier du nageur](#) ► [Tableaux des tâches](#) ► [Plans du bassin](#)

Référence (séances 3 et 4)

OBJECTIF

BUT

Repérer ce qu'on a réussi, puis choisir ce qu'on pense être capable de réussir à la piscine.

DISPOSITIF

Idem séances 1 à 3

CRITERES DE REUSSITE

- Réussir au moins une entrée un déplacement, une immersion, une flottaison, choisie (avec l'adulte si besoin)

DEROULEMENT, CONSIGNES

OBLIGATOIRE

En classe avant la séance :

- Sur les tableaux des tâches, les élèves colorient/entourent les actions qu'ils ont **déjà réussies** lors des séances 1 à 3.
- Avec l'aide du PE ils **choisissent** ce qu'ils vont essayer à la piscine (une entrée, un déplacement, une immersion, un équilibre).

A la piscine :

- Séance 3 : les élèves essaient de réussir les actions les plus difficiles possibles (entrées, déplacements, immersions, équilibres).
- Séance 4 : les élèves sont répartis sur les parcours en fonction de leurs choix et de leur niveau. Ils essayent de réussir leurs actions, les adultes les aident à réguler (+ facile, + dur si besoin).

En classe après la séance :

- Les élèves colorient ce qu'ils ont réussi.

► [Fiche maître Réf/bilan](#)

► [Fiche élève Réf/bilan](#)

Dispositif 1 : découverte et référence

- Les plans vierges sont en annexe.
- 2 zones distinctes avec les deux demi classes, un adulte dans chaque zone.
- Les entrées et sorties peuvent varier, mais elles sont matérialisées par des cônes de couleur différente. Par exemple, noir et blanc ci-dessous :

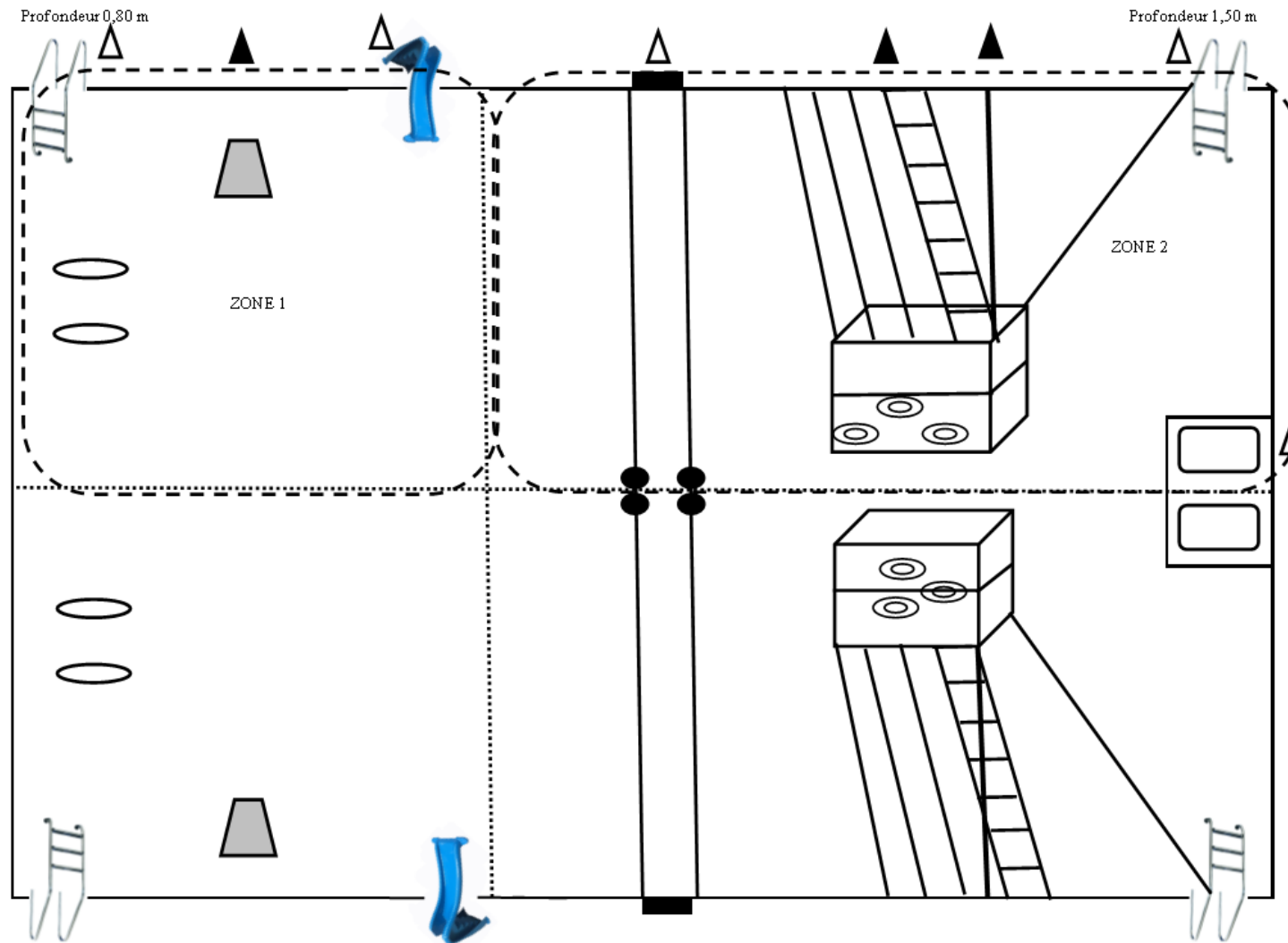

Structuration (séances 5 à 12) Immersion (S5-S8) puis déplacements (S9-S12)

BUT

Réussir les parcours proposés en **respectant les consignes** données par les enseignants : la manière de faire est imposée, **mais adaptée aux possibilités de chacun (différenciation)**.

DISPOSITIF

- Séances 5 à 8 :
dispositif 2 (Immersion)
- Séances 9 à 12 :
dispositif 3
(Déplacements)

CRITERES DE REUSSITE

- Réussir plusieurs fois
les parcours proposés

DEROULEMENT, CONSIGNES

En classe avant chaque séance :

- Se rappeler du dispositif, des consignes, du but des exercices proposés.
- Se rappeler où on en est (quelles E, D, I, F) on va travailler).
- Travailler sur les manières de faire

A la piscine :

Les élèves essaient les parcours plusieurs fois pour **s'entraîner** et progresser (= réussir des actions **plus difficiles**).
Chaque élève travaille à son niveau : ils ont **le choix** des entrées, déplacements, immersions, équilibres.

NB : Le PE et le MNS observent les élèves au fil des séances et notent leurs réussites effectives (grilles d'observation en annexe).

En classe après la séance :

- Les élèves avec l'aide du PE, **repèrent ce qu'ils ont réussi** en coloriant les vignettes des tableaux.

► [Tableaux des tâches](#)

► [Fiche observation maître](#)

► [Plans du bassin](#)

Dispositif des séances de structuration-IMMERSIONS

- Les plans vierges sont en annexe.
- 2 zones distinctes avec les deux demi classes, un adulte dans chaque zone.
- Les entrées et sorties peuvent varier, mais elles sont matérialisées par des cônes de couleur différente. Par exemple, noir et blanc ci-dessous :

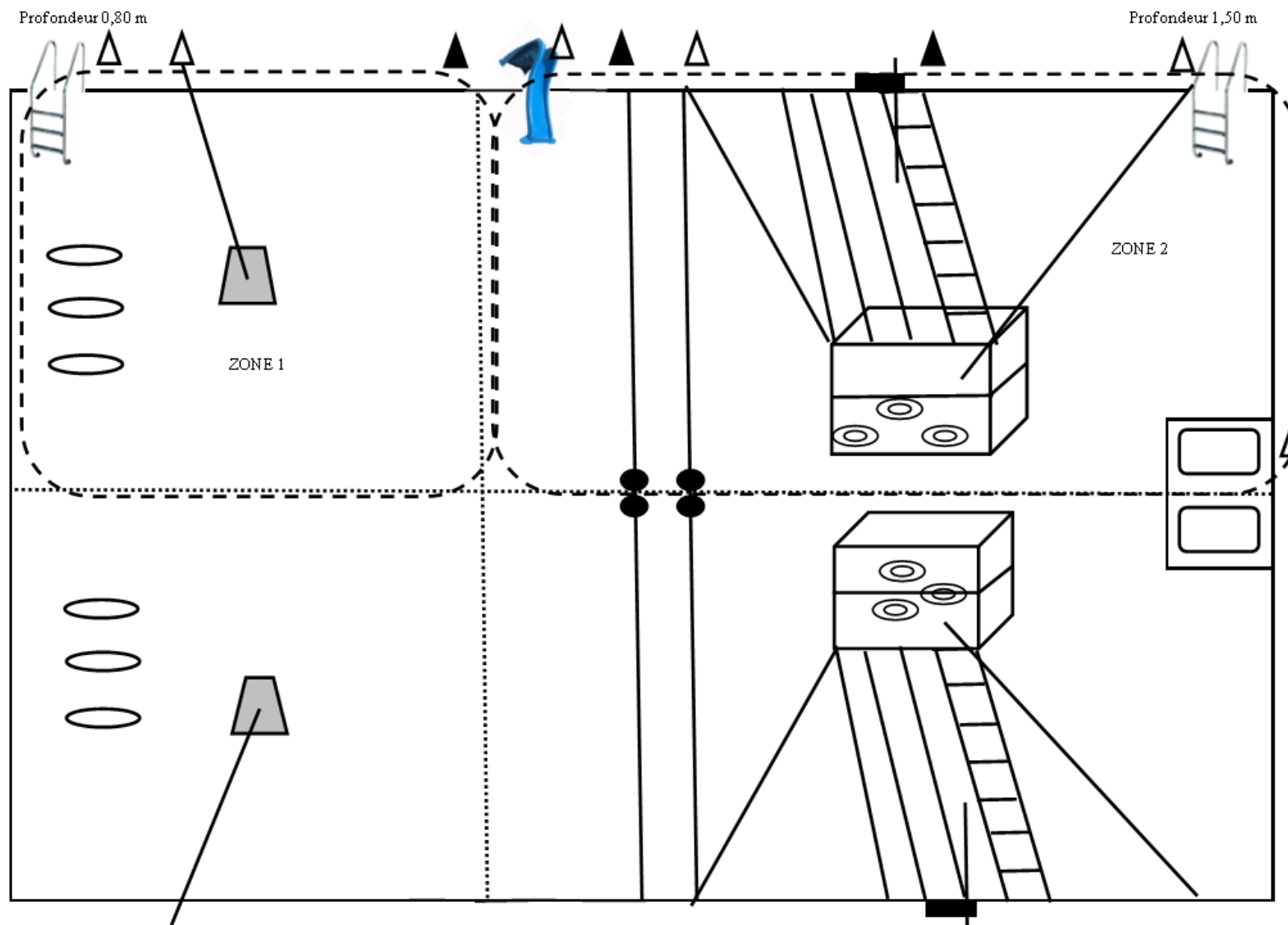

Dispositif des séances de structuration-DEPLACEMENTS

- Les plans vierges sont en annexe.
- 2 zones distinctes avec les deux demi classes, un adulte dans chaque zone.
- Les entrées et sorties peuvent varier, mais elles sont matérialisées par des cônes de couleur différente. Par exemple, noir et blanc ci-dessous :

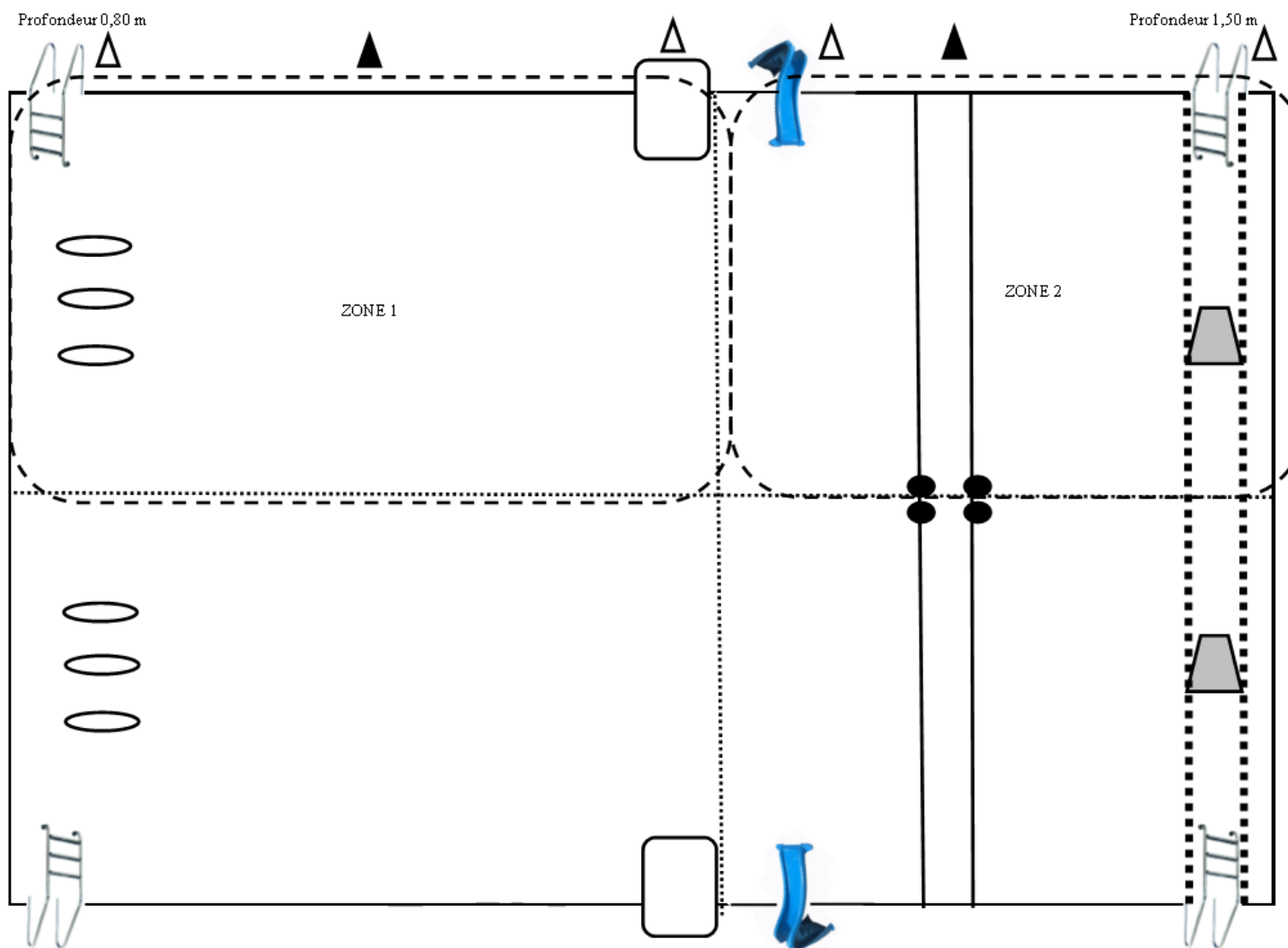

Bilan (séances 12 à 15)

BUT

Prendre conscience de ses progrès, puis réussir une entrée, un déplacement, une immersion et une flottaison à son niveau.

DISPOSITIF

Dispositif n°1 :
découverte,
référence/bilan

CRITERES DE REUSSITE

Réussir au moins une
entrée, un déplacement,
une immersion, un
équilibre

DEROULEMENT, CONSIGNES

OBLIGATOIRE

En classe avant la séance 15 :

Les élèves, avec l'aide du PE, repèrent ce qu'ils ont réussi lors des séances de structuration, sur le tableau des tâches (E, D, I, F). Ils visualisent leurs progrès depuis le début du module en coloriant ce qu'ils ont réussi au moins 3 fois. Ils prévoient ce qu'ils vont tenter à la piscine.

A la piscine :

- Séances 13 et 14 : les élèves se réapproprient le dispositif, ils essaient de réussir les actions les plus difficiles possibles (entrées, déplacements, immersions, flottaisons).

- Séance 15 : les élèves essaient de réussir leur projet fait en classe.

*NB : Si un élève échoue dans ce qu'il a choisi, l'adulte lui propose une tâche **plus facile**.*

► [Fiche maître Réf/bilan](#)

► [Fiche élève Réf/bilan](#)

Réinvestissement (séance 16)

OBJECTIF

Utiliser ce qu'on a appris pour jouer à des jeux collectifs.

DISPOSITIF

- Plusieurs ateliers dans le bassin d'apprentissage et le petit bassin ludique

CRITERES DE REUSSITE

- Jouer en respectant les règles

DEROULEMENT, CONSIGNES

A la piscine :

Les élèves choisissent l'atelier qu'ils souhaitent réaliser.

6- Annexes

Annexe 1 : Sécurité active et passive

Annexe 2 : Plans du bassin

Annexe 3 : Fiches d'observation

Annexe 4 : Tableaux des tâches

Annexe 5 : Extrait du POSS (Sécurité)

ANNEXE 1 : SECURITE ACTIVE ET PASSIVE

a- La sécurité passive :

→ EN RAPPORT AVEC LA [CIRCULAIRE N° 2017-127 DU 22 AOUT 2017](#)

- nombre d'adultes en enseignement : 2 si l'effectif est inférieur à 30 élèves, 3 sinon
- 1 MNS chargé uniquement de la surveillance du bassin.
- nombre d'élèves dans l'eau par rapport à la superficie du bassin : 4 m² par enfant présent dans l'eau.

→ LE DISPOSITIF

Des éléments de récupération **parfaitement fixés** (tapis, perches...) permettent de pallier à toute fatigue. Les entrées et sorties sont matérialisées de façon claire (cônes de couleur), il y a des sens de circulation dans les parcours.

→ LE ROLE DES DIFFERENTS ADULTES

- **Tous les adultes** (Enseignant, MNS) jouent un rôle essentiel dans la gestion et la sécurité des élèves :
 - * Comptage fréquent des élèves
 - * Prise en charge d'un groupe et/ou d'un espace à surveiller
 - * Accompagnement d'un élève lors de tout déplacement nécessaire...
- Le MNS est le **réfèrent** de la sécurité : placement et communication avec les autres adultes.

→ LA PROCEDURE D'ACCUEIL DES SCOLAIRES

- Aucune classe ne peut pénétrer sur le bord du bassin hors de la présence des MNS.
- L'enseignant ne quitte pas le bord du bassin avant d'avoir regroupé, compté l'effectif de sa classe : il regagne les vestiaires en présence de tous ses élèves.

Entrée	Sortie
<ul style="list-style-type: none">- Arrivée de la classe dans le hall d'accueil- Donner l'effectif- Signer le planning des vestiaires collectifs- Diriger sa classe vers les vestiaires- Quitter les chaussures avant de rentrer dans les vestiaires- Se changer- Sortir du vestiaire et le fermer à clé- Passer par les toilettes- Attendre la sortie des classes précédentes	<ul style="list-style-type: none">- Sortir des bassins, passer par les douches- Aller au vestiaire- Remettre les chaussures une fois sorti des vestiaires- Se mettre en rang- Signer le planning des vestiaires collectifs- Sortir du centre dans le calme

**En cas d'absence : prévenir le service scolaire tél. 04 72 93 30 30
et le centre nautique tél. 04 72 05 12 12**

→ LA CONNAISSANCE DU PROJET

Tous les partenaires du Projet (Enseignants, MNS, Chef de bassin, Directeur des piscines, intervenants bénévoles agréés...) connaissent son contenu. Des formations sont organisées par le CPC EPS et le chef de bassin avant le début du module pour les enseignants.

b- La sécurité active :

→ LA CONNAISSANCE DES DISPOSITIFS PAR LES ELEVES

Des liens permanents entre le travail en classe et le travail à la piscine permettent aux élèves :

- d'avoir tout au long des séances **une représentation concrète des différents dispositifs** qu'ils trouveront à la piscine (verbalisation des règles de sécurité, des actions, du matériel, des lieux, travail sur photos, plans...)
- de **se mettre en projet** (arriver à la piscine en sachant ce qu'ils vont y faire).

→ LA PRESENTATION DES SEANCES SOUS FORME DE TACHES MOTRICES

Les éléments constitutifs de chaque tâche motrice (**OBJECTIF / BUT / DISPOSITIF / CRITERES DE REUSSITE**) sont à expliciter aux élèves en classe et/ou à la piscine sous forme orale, le plus concrètement possible, et à **l'aide de supports** (photos, plan). Cf cahier du nageur.

→ LA CONSTRUCTION DE LA SECURITE PAR L'ELEVE

- Respect des règles de la piscine.
- Respect des règles de fonctionnement de l'activité (attendre son tour, ne pas pousser...).
- Connaissance **des risques** liés à l'activité aquatique. Prise de conscience de plus en plus fine **de ses propres possibilités** pour pouvoir agir en sécurité.

ANNEXE 2 : PLANS DU BASSIN

- A projeter aux élèves pour repérer les entrées, les sorties, les endroits où on peut s'immerger...etc
- Les élèves peuvent aussi tracer les chemins parcourus après la séance, nommer les matériels en place.
- Ils peuvent enfin faire correspondre des photos aux endroits correspondants du plan : repérage dans l'espace.

DISPOSITIF 1 : Découverte, référence/bilan

→ Côté gradins

Profondeur 0,80 m

Profondeur 1,50 m

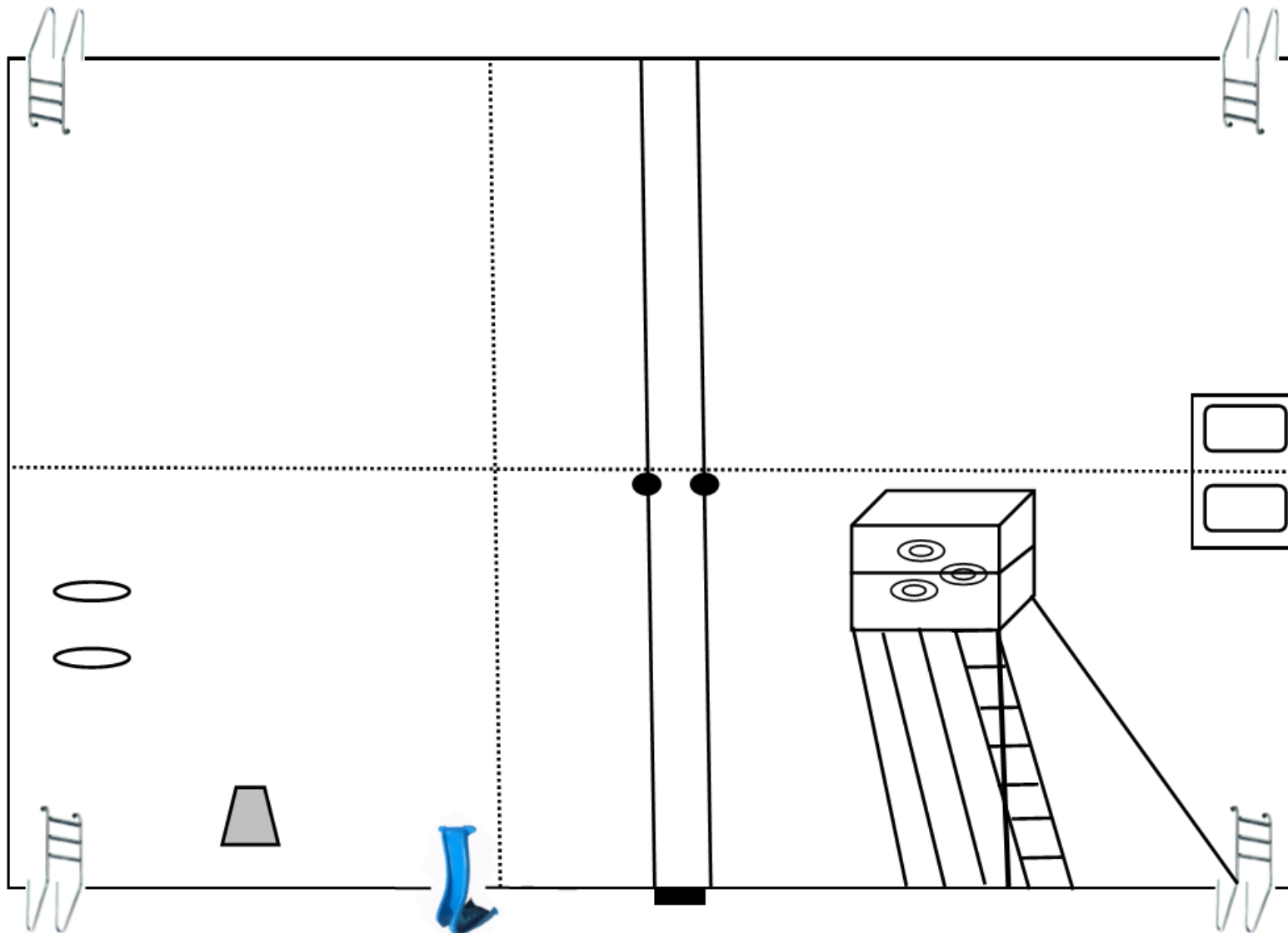

→ Côté vitres

Profondeur 1,50 m

Profondeur 0,80 m

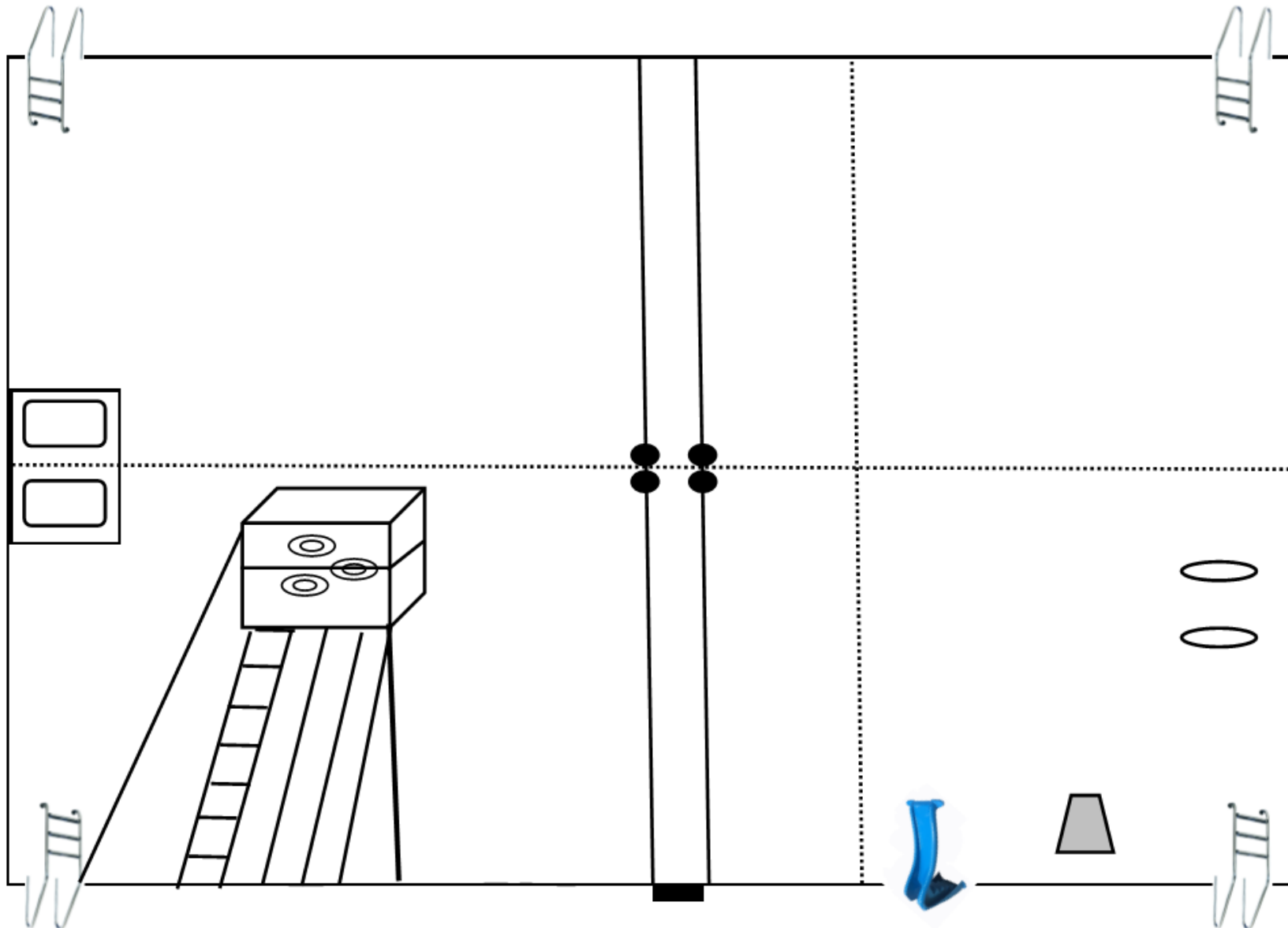

DISPOSITIF 2 : Structuration (Immersion)

S5 à S8

→ Côté gradins

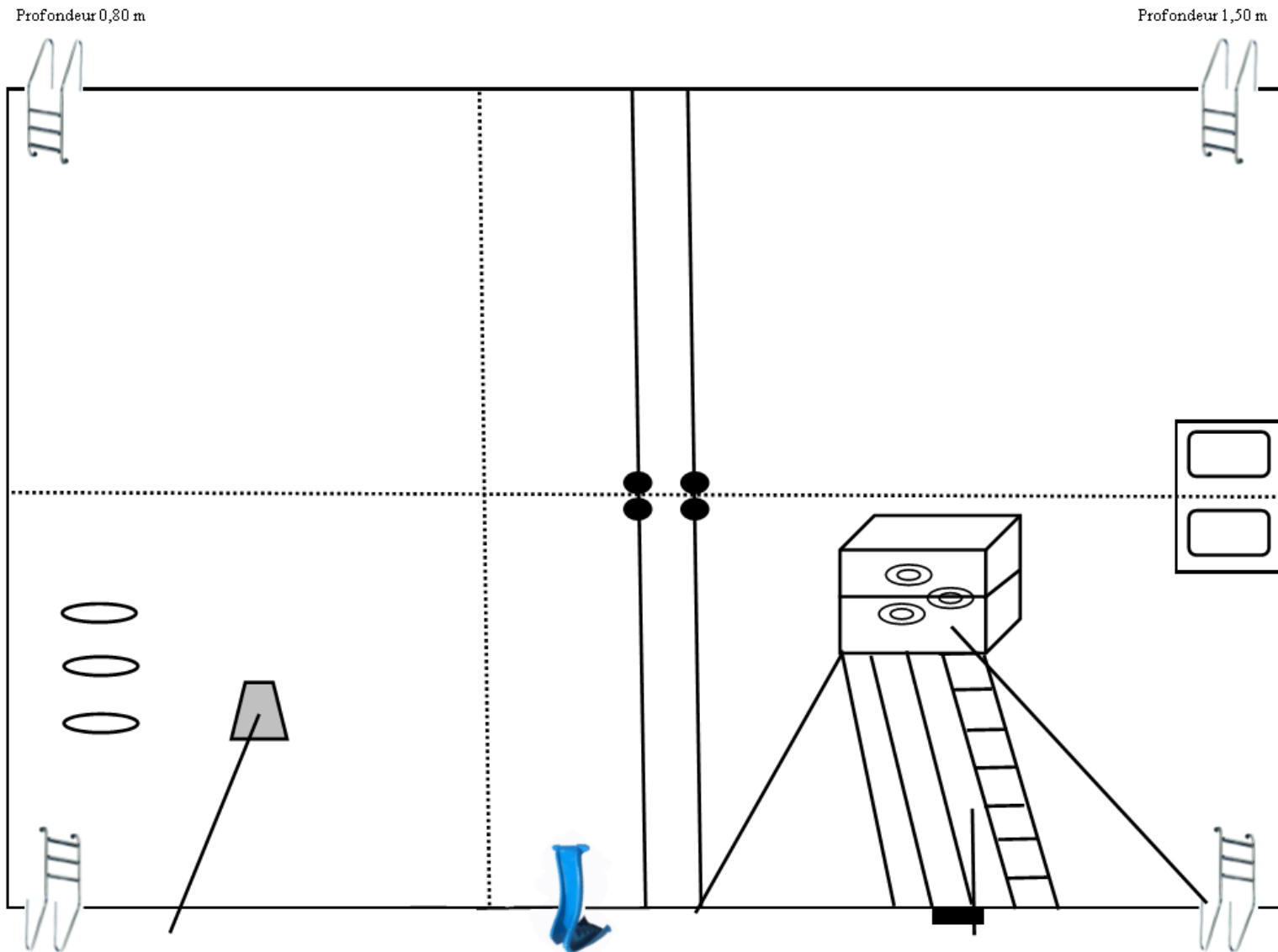

→ Côté vitres

Profondeur 1,50 m

Profondeur 0,80 m

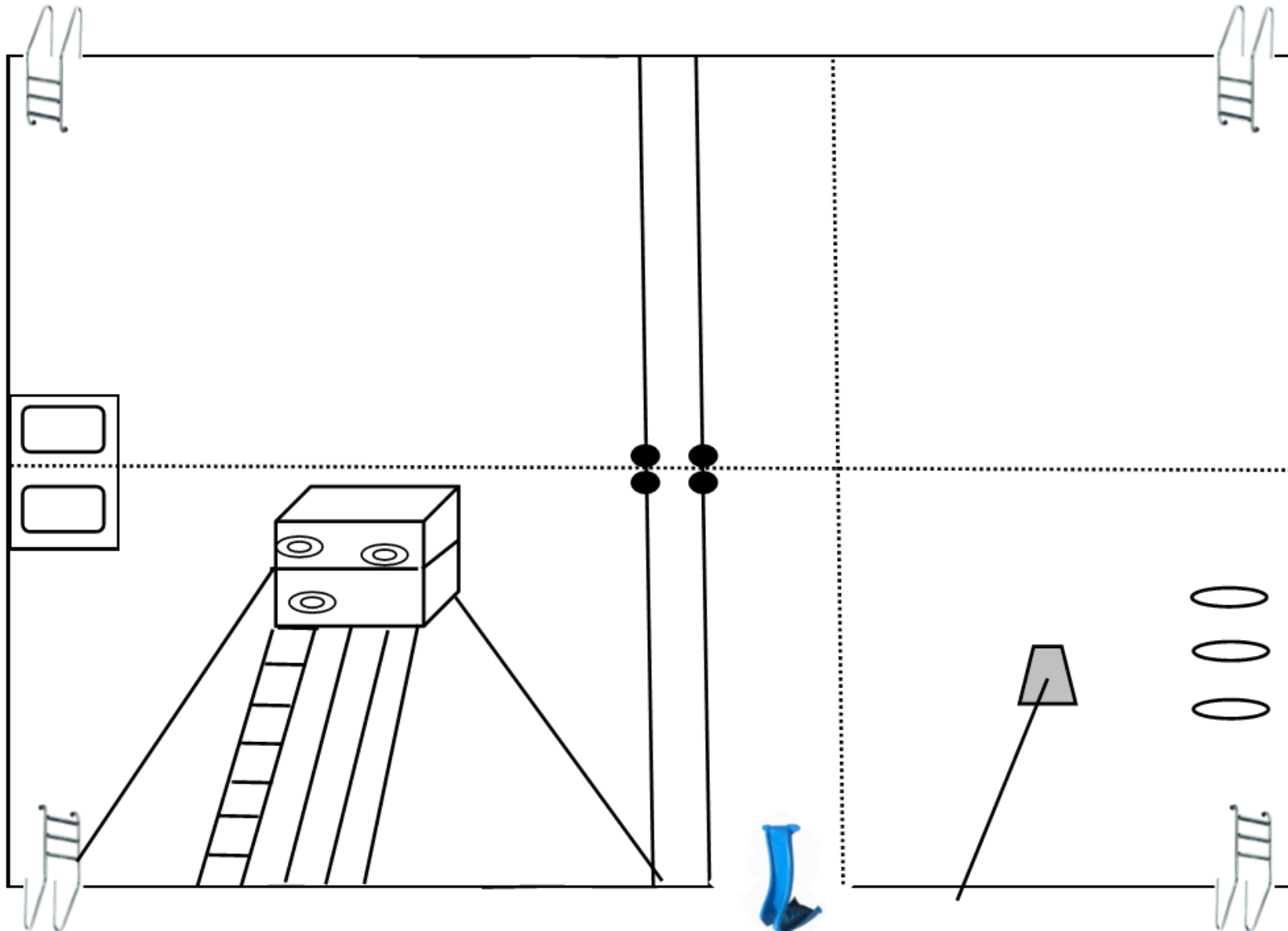

DISPOSITIF 3 : Structuration (Déplacements)

S9 à S12

→ Côté gradins

Profondeur 0,80 m

Profondeur 1,50 m

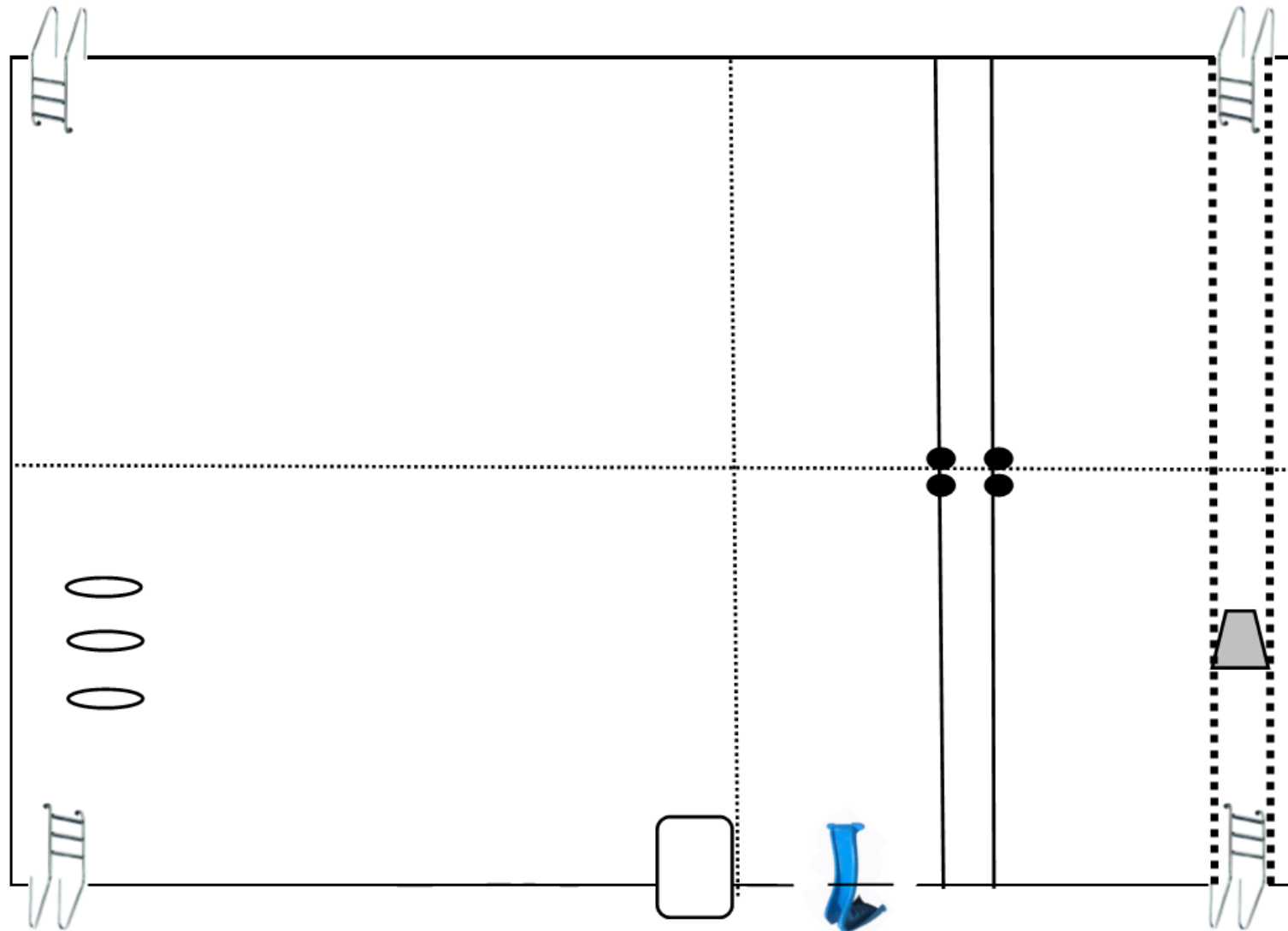

→ Côté vitres

Profondeur 1,50 m

Profondeur 0,80 m

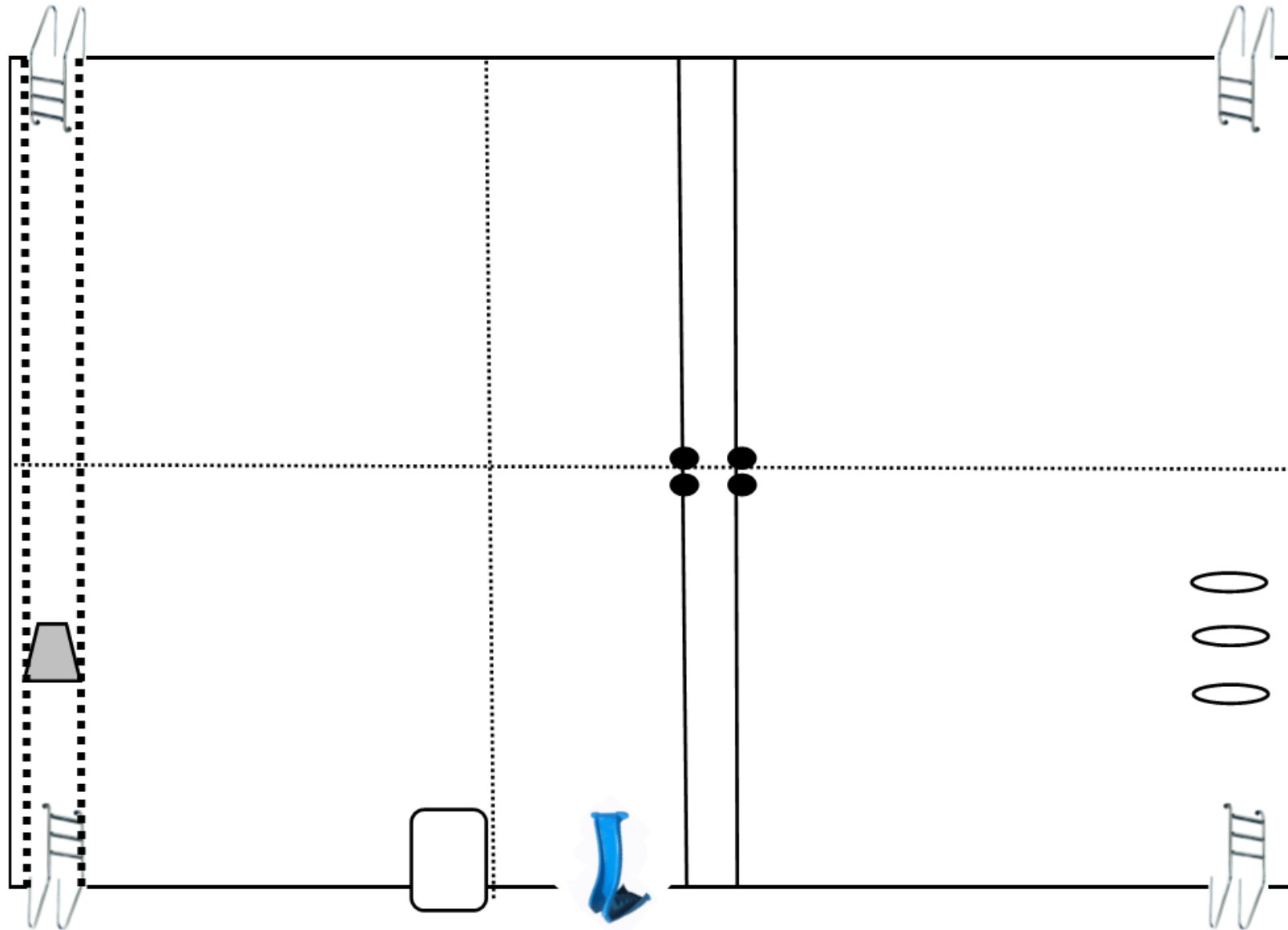

ANNEXE 3 : FICHE D'OBSERVATION

Quand l'utiliser ?

En phase de structuration, pour repérer le niveau des élèves.

Comment l'utiliser ?

Observer quelques élèves sur plusieurs séances. Cela permet de les aider à mieux remplir leur tableau de tâches en classe, et à faire leur projet pour la référence et le bilan.

ATTENTION

Le but n'est pas de la remplir de façon exhaustive et d'y passer trop de temps... C'est un outil qui doit permettre, pour des élèves où on hésite, d'être plus précis sur leur évaluation.

On n'est pas obligé de la remplir complètement.

On peut la remplir de mémoire.

On ne doit pas la remplir en une seule séance. On ne doit pas passer la séance entière à essayer de la remplir.

On n'est pas obligé de l'utiliser.

Le MNS peut vous aider à la remplir.

















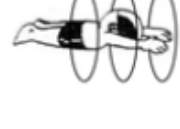





	ENTREE		DEPLACEMENT		IMMERSION		FLOTTAISON	
	1- Sauter du bord où j'ai pied avec une frite 2- Sauter dans le cerceau (1m) 3- Entrer dans l'eau départ à genoux du tapis où j'ai pied 4- Toboggan assis ou la tête en avant 5- Sauter dans le tapis à trou (1m50) 6- Sauter en allumette (1m50)		1- Se déplacer avec les perches 2- Se déplacer avec la ligne d'eau 3- Se déplacer avec une ou deux frites 4- Réaliser une fusée au repère le plus loin 5- Réaliser une fusée en passant dans les cerceaux 6- Se déplacer sans aide		1- Ramasser un anneau (1m) 2- Passer dans un ou plusieurs cerceaux (1m) 3 - Ascenseur : descendre en poussant sur la perche, se laisser remonter 4- Ramasser 1 objet à la cage 5- Descendre à la perche oblique (1m) 6 - Descendre à la perche oblique au barreau de la cage 7 - Ramasser 1 objet à la cage en descendant à l'aide de la perche oblique 8 - Ramasser tout seul un objet à 1m50		1- Etoile de mer sur le ventre avec 2 frites 2- Etoile de mer avec sur le ventre avec 1 frite 3- Etoile de mer sur le dos avec frite 4- Etoile de mer sur le ventre 5- Etoile de mer sur le dos	
PRENOMS	Entrée prévue	Entrée réussie	Déplacement prévu	Déplacement réussi	Immersion prévue	Immersion réussie	Flottaison prévue	Flottaison réussie

Prénom :

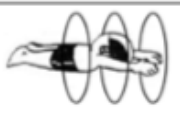
Fiche de projet en natation

Date :

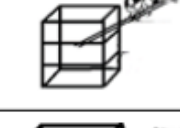
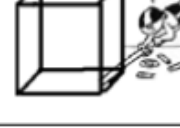
J'entoure l'entrée, le déplacement, l'immersion et l'équilibre le plus difficile que je pense réussir à la piscine :

Entrées	Déplacements	Immersions	Equilibres
			
			
			
			
			
			
			
			

Validation de l'adulte :

Séance de référence :

Séance de bilan :

ANNEXE 4 : TABLEAUX DES TACHES

- Ils permettent aux élèves de repérer ce qu'ils ont réussi à la piscine.
- Ils permettent aux élèves de voir ce qu'il leur reste à apprendre.
- Les élèves doivent les avoir dans leur cahier d'EPS ou cahier du nageur.

ENTREES DANS L'EAU - CP



1- Sauter du bord où j'ai pied avec une frite



2- Sauter dans le cerceau (profondeur 1 m)



3- Entrer dans l'eau départ à genoux du tapis où j'ai pied



4- Toboggan assis ou la tête en avant



5- Sauter dans le tapis à trou (profondeur 1m50)



6- Sauter en allumette (profondeur 1m50)

DEPLACEMENTS - CP



1- Se déplacer avec les perches



2- Se déplacer avec la ligne d'eau

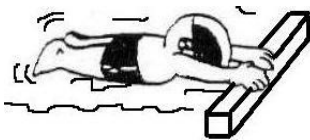

3- Se déplacer avec une ou deux frites



4- Réaliser une fusée au repère le plus loin

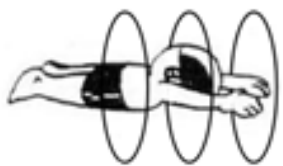



5- Réaliser une fusée en passant dans les cerceaux

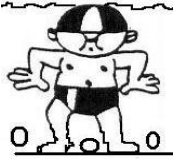
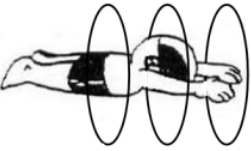

6- Se déplacer sans aide

IMMERSIONS - CP

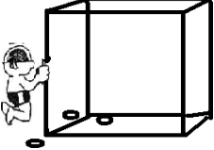
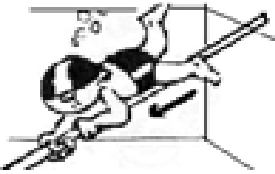
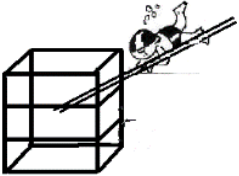
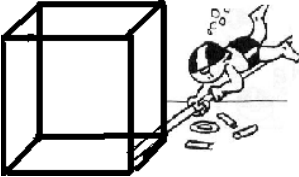
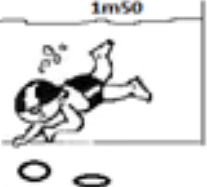
	<p>1- Ramasser un anneau où j'ai pied</p>
	<p>2- Passer dans un ou plusieurs cerceaux où j'ai pied</p>
	<p>3- Ascenseur : descendre en poussant sur la perche, se laisser remonter</p>
	<p>4- Ramasser 1 objet à la cage</p>
	<p>5- Descendre à la perche oblique où j'ai pied</p>
	<p>6- Descendre à la perche oblique au barreau de la cage</p>
	<p>7- Ramasser 1 objet à la cage en descendant à l'aide de la perche oblique</p>
	<p>8- Ramasser tout seul un objet à 1m50</p>

EQUILIBRES – CP



1- Etoile de mer sur le ventre avec 2 frites



2- Etoile de mer avec sur le ventre avec 1 frite



3- Etoile de mer sur le dos avec frite

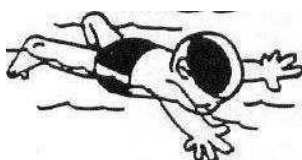

4- Etoile de mer sur le ventre



5- Etoile de mer sur le dos

ANNEXE 5 : EXTRAITS DU POSS (Plan d'Organisation de la Surveillance et des Secours)

★ Procédure en cas d'accident en présence des écoles élémentaires

Le MNS surveillant	Donne l'alerte par 3 coups de sifflets longs
Le MNS surveillant et le MNS enseignant	Effectuent la sortie de l'eau Evacuent le bassin Effectuent le bilan et alertent les secours, l'accueil et le personnel technique (guident les secours) Apportent le matériel de secours et assurent les gestes vitaux jusqu'à l'arrivée des secours Etablissent un rapport d'intervention
L'enseignant	Surveille que les élèves ne retournent pas dans l'eau

★ Si l'alarme incendie se déclenche : faire sortir les enfants de l'eau et diriger la classe vers les issues de secours.

